

# Jya

Jya Fjord Pro Air Purifier User Manual	1-12
Руководство пользователя к фильтру очистителя воздуха Jya Fjord Pro	13-24
Instrucciones del Purificador de Aire de Jya Fiordo Pro	25-36
Manuale dell'Utente per il Purificatore dell'Aria Jya Fiordo Pro	37-48
Jya Fjord Pro Luftreiniger Bedienungsanleitung	49-60
Mode d'emploi du Purificateur d'air Jya Fjord Pro	61-72
Instrukcja obsługi oczyszczacza powietrza Jya Fjord Pro	73-84

- When the power cord is damaged, it must be replaced with a genuine power cord purchased from the manufacturer or after-sales service department.
- This appliance can be used by children aged from 8 years and above and persons with reduced physical, sensory or mental capabilities or lack of experience and knowledge if they have been given supervision or instruction concerning use of the appliance in a safe way and understand the hazards involved.
- Children shall not play with the appliance. Cleaning and user maintenance shall not be made by children without supervision.
- Make sure the purifier is turned off and unplugged before performing the maintenance.

- Turn off and unplug the purifier before moving it.
- 
- The purifier cannot turn on when the fan grille and the filter compartment cover are not installed properly.
  - Maintain a distance of at least 20 cm between the air inlets and walls or other objects.
  - The purifier must be placed on firm and flat floor.
- 
- Prior to cleaning or other maintenance, the appliance must be disconnected from the supply mains.
  - Frequently remove dust, hair, and other particles from the outer mesh screen of the filter, so as to reduce the chance of bacteria growth.
  - Remove dust, hair, and particles from the purifier's air inlets to prevent a reduction of air intake.
  - Cover the air outlet to prevent dust, hair, and other particles from falling in when the purifier is left unused for a long time.
- 
- To avoid fire, electric shocks, or other damage, use the power cord and electrical outlet as instructed below:
- Do not excessively pull, twist or bend the power cord, as this may expose or break the cord's core.
  - The power cord must be plugged into a suitable electrical outlet.
  - Use the power cord that is provided with the purifier, do not use any third party power cords.
  - Always unplug the purifier before carrying out maintenance to or moving the air purifier.
- 
- Immediately stop using the purifier when it makes unusual sounds, gives off bad odors, overheats, or its fan rotates irregularly.
  - Do not stick your fingers or foreign objects into the protective parts, movable parts, air inlets, or air outlets.
  - Keep objects such as hairs or fabrics away from the purifier to avoid blocking the air inlets or air outlets.
  - Do not sit on, lean on or tilt the purifier.
  - When using in conjunction with gas-fueled appliances (such as gas stoves, gas heaters), please ventilate sufficiently to avoid carbon monoxide poisoning.
  - Do not pour liquids, nor throw powders or other small substances into the purifier's air outlet.
- 
- Do not use the purifier in the following circumstances, as they may result in electric shocks, fire, or other damage:
- Near open flames, such as candles, incense burners, stoves, fireplaces, cigarettes, firecrackers, lighters, multipurpose torches, candle lighters, or fire pans.
  - Near appliances that generate high temperatures, such as electric heaters, fan heaters, electric foot warmers, electric stoves, electric irons.
  - Make sure no inflammable objects get into the purifier.
  - In unstable locations where the purifier can easily fall over.
  - In environments that are extremely hot, humid, or damp, such as bathrooms.

Read this manual carefully before use, and retain it for future reference.

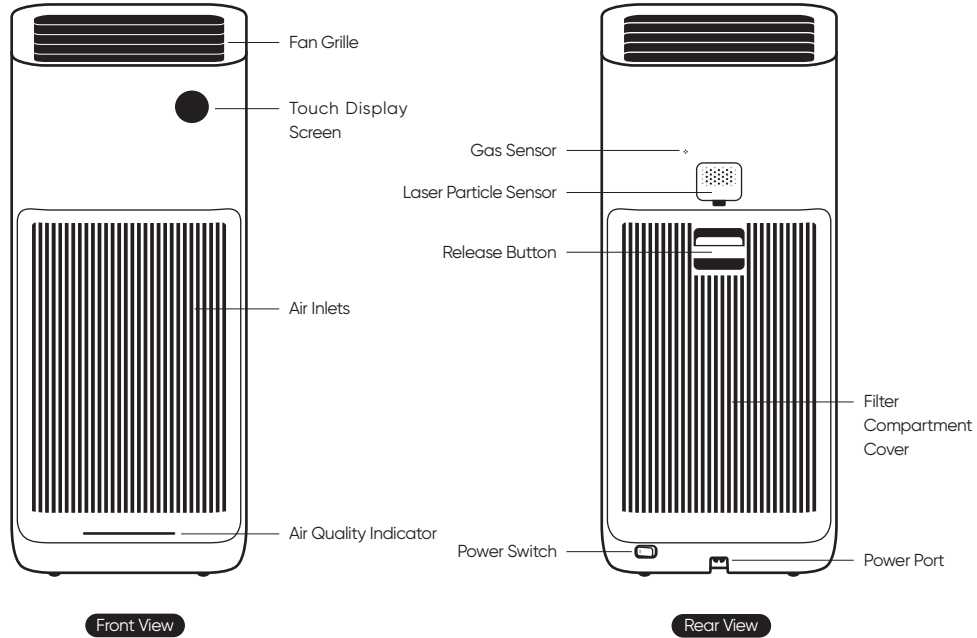

**Air Quality Indicator**

The indicator will display green, yellow, orange or red according the worst value of PM2.5、TVOC、PM10.

- Green ——— Excellent
- Yellow ——— Good
- Orange ——— Moderate
- Red ——— Unhealthy

Note: Illustrations of product, accessories, and user interface in the user manual are for reference purposes only. Actual product and functions may vary due to product enhancements.

 Remove the filter packaging before turning on the purifier.

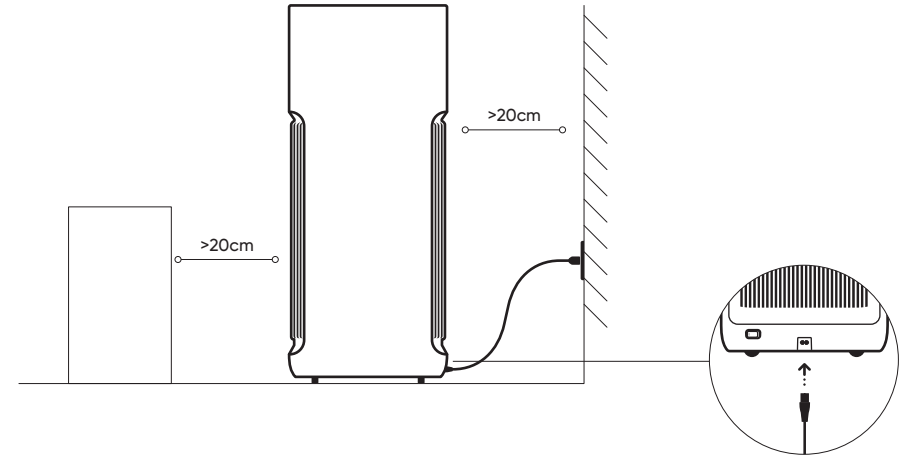

**Placing the purifier**

For optimal performance, make sure the distances between purifier's air inlets and other objects such as walls meet the requirements as suggested below.

Note: For optimal air purification, keep doors and windows closed during use.

**Connecting to an electrical outlet.**

Connect the power cord to the power port at the bottom of the purifier and then plug it into an electrical outlet.

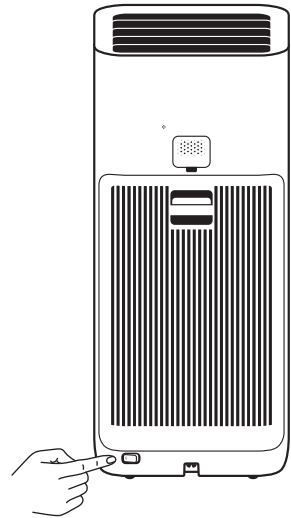

After connecting the power cord, turn on the power switch on the back of the device.

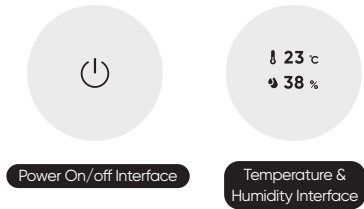

Power On/off Interface

Temperature & Humidity Interface

**Power On/off**

After the power switch is turned on, the starting screen will be displayed and the main unit will enter standby mode. Touch the icon to turn on the device.

Note: After the main unit has been in standby mode for 1 minute, the temperature and humidity will be shown on the display. You can touch the display to return to the starting screen.

Tip: The main screen interface can be switched by swipe left and right

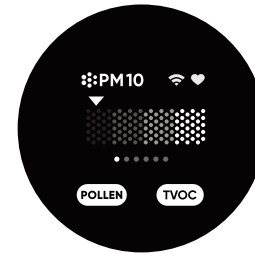

PM10 Interface



PM2.5 Interface



POLLEN and TVOC indicator

- Green — Excellent
- Yellow — Good
- Orange — Moderate
- Red — Unhealthy



**Operation Modes**

- A** Automatic: Automatically switch modes according to the indoor air quality.
- ☾** Sleep: Ultra-low noise for a comfortable sleeping environment.
- ♥** Favorite: Set and save the coverage area and the purifying efficiency in the app.

PM2.5  
**014**

PM2.5 Value

- Excellent 1-20 µg/m<sup>3</sup>
- Good 21-35 µg/m<sup>3</sup>
- Moderate 35-55 µg/m<sup>3</sup>
- Unhealthy > 55 µg/m<sup>3</sup>



Wi-Fi Indicator

Note: PM10 refers to coarse particles have an aerodynamic diameter ranging from 2.5 to 10 µm (PM10-PM2.5). Examples of coarse particles include dust, pollen, spores, and fly ash.

**Operation Modes Interface**

Tap the mode icon to cycle through 3 operation modes: Automatic、Sleep、Favorite.

Press on main screen

Swipe left and right

Swipe down to enter the Power On/Off interface

**Settings Interface**

- 1 Air outlet angle**  
Touch it to switch between the three different air outlet angles
- 2 Screen brightness adjustment**  
Click to adjust 4 levels of screen brightness.
- 3 Resetting Wi-Fi**  
Perform Wi-Fi resetting, disable and enable.
- 4 Filter lifespan**  
Displaying filter remaining life

Tip: After the screen is off, click to wake up the screen.

Resetting Wi-Fi

Resetting Wi-Fi

When unable to connect the purifier to the app, swipe right on the main screen to enter the Wi-Fi setting interface, click "Reset" to confirm. When the Wi-Fi icon on the screen flashes, the reset is successful.



Enabling/Disabling Wi-Fi

Swipe right on the main screen to enter the Wi-Fi setting interface, click "Disable" / "Enable", and then click "Confirm" to disable or enable Wi-Fi function.



Filter and Filter Replacement Instructions

Filter instructions

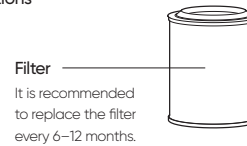

Filter status notification



**Filter installation notification**  
The purifier does not detect the filter or the filter installed is not genuine one.



**Filter replacement notification**  
When the filter life is less than 10%, the screen will prompt to replace the filter after power-on, and after 5 seconds, it will jump to the interface of filter replacement.

Note: The filter may produce odors when it absorbs excessive harmful gases. It is recommended to store the filter in a place with good lighting and ventilation to improve the activity of the activated carbon and restore its particle adsorption capacity. Please replace the filter when its recommended service life is due.

How to buy a new filter

Scan the QR code or visit smartmi official store <https://www.smartmiglobal.com/filters/jya-fjord-filter-pro> for more information.



Warning: Make sure to turn off the air purifier and disconnect power before replacing the filter.

### 01 Opening the filter compartment

Press and hold the release buttons to open the filter compartment cover.

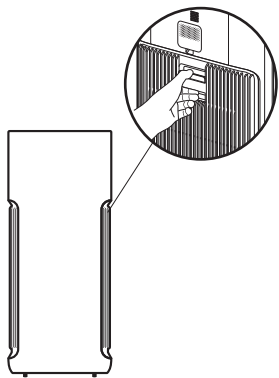

### 02 Removing the old filter

Pull the strap and remove the filter.

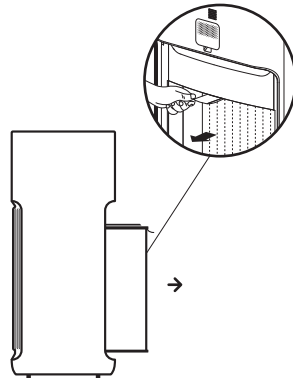

### 03 Installing the new filter

Remove the packaging bag. Place the new filter, and close the filter compartment cover.

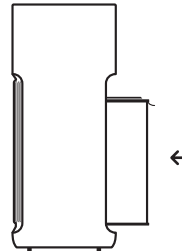

#### Notes:

Replace the filter in time according to the filter life notification.  
Please purchase genuine and compatible filters from official channels

## Linking the Device to Smartmi Link

This product has been linked to the Smartmi Link and can be controlled using the app.

Scan the QR code or search for "Smartmi Link" on the app store to download and install the app. Go to the app's homepage, click "+" in the middle of the page, then add the device as prompted.



#### Note:

- Please ensure that your Wi-Fi network is both available and has Internet access. Place your phone as close to this product as possible. (This product does not support 5G networks)
- This product will be listed as "Jya Fjord Pro Air Purifier" in the app's device listing.

\* If you need more detailed instruction, please visit:  
<https://www.smartmiglobal.com/pages/helpcenter>

## Intelligent Control with Apple HomeKit

- 1 Open the Home app on your iPhone/iPad.
- 2 Tap "Add Accessory" and then scan the HomeKit setup code on the product sticker (two stickers on the device unit, see illustration), or enter the eight-digit setup code above the HomeKit Setup Code. The device will then be linked to the Apple Home app.

The device can be linked to Smartmi Link after linking to HomeKit. Go to the Personal Info page on Smartmi Link. Tap "HomeKit Info" and then link the HomeKit device as prompted.

Devices linked to Smartmi Link can also be added to HomeKit. Go to the Device Control page on Smartmi Link. Tap "Add to HomeKit" in "Settings" and then link the device to HomeKit as prompted.

#### Note:

- Please ensure that your Wi-Fi network is both available and has Internet access. Place your phone as close to this product as possible. (This product does not support 5G networks).
- To control this accessory which is compatible with HomeKit, it is recommended to use iOS 13.0 or a later version.
- Please keep the HomeKit setup code, as you will need to scan the code to link the device to HomeKit after a factory reset.
- iPad and iPhone are trademarks of Apple Inc., registered in the U.S. and other countries.
- Controlling this HomeKit-enabled accessory automatically and away from home requires a HomePod, Apple TV, or iPad set up as a home hub. It is recommended that you update to the latest software and operating system.

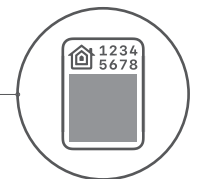
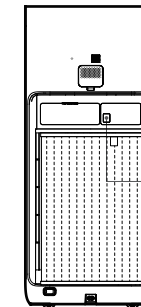

HomeKit Setup Code

**Warning:** Make sure the purifier is turned off and unplugged before performing the following operations.

### Cleaning the filter compartment

To ensure optimal ventilation and purification, use a vacuum cleaner to remove any dust from the air inlets and the filter compartment, or wipe these areas gently with a soft cloth.

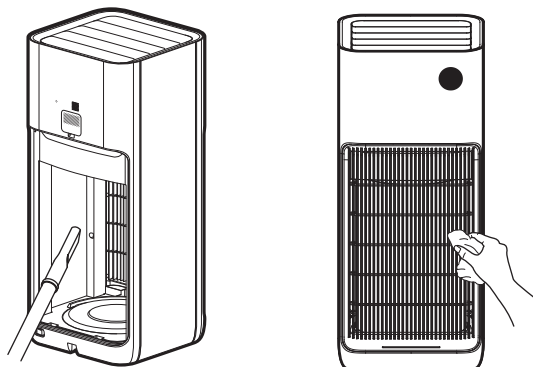

**Note:** To avoid damaging the purifier, do not rinse or spray the filter compartment directly with water, or wipe it with a soaking wet cloth.

### Cleaning the laser particle sensor

Use a non-sharp tool to open the cover of the laser particle sensor, then use an air blow gun or hair dryer to clean the filter on the cover and the sensor, as illustrated in the figure.

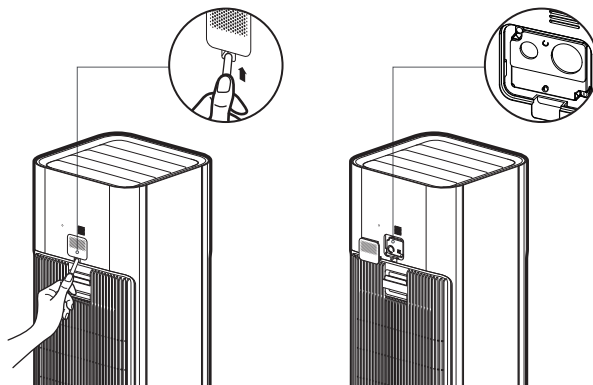

**Note:** Do not use hot air.

Product Name	Jya Fjord Pro Air Purifier
Model	JYKQJHQPR1
Rated Voltage	100-240 V~
Rated Frequency	50/60Hz
Rated Power	65 W
Color	Silver
Net Weight	Approx. 10.0 kg
Item Dimensions	310 x 300 x 716.5 mm
Effective Coverage	38~66m <sup>2</sup> *
Noise Level	≤67 dB(A)
Particle's Clean Air Delivery Rate ( CADR Particle )	550m <sup>3</sup> /h
TVOC's Clean Air Delivery Rate ( CADR TVOC )	250m <sup>3</sup> /h
Particle Purification Efficiency	High
Network Standby Power Consumption	< 2.0 W
Wireless Connectivity	Wi-Fi IEEE 802.11 b/g/n 2.4 GHz
Storage Temperature	-10℃ to 40℃
Storage Humidity	5%~90%

\*Calculated according to standard GB/T 18801-2015

**Note:** Air outlet was set to 90° during all performance testing

**RF Specification:**

Wi-Fi 2.4 G (2400~2483.5 MHz), Max. RF Output Power: <20 dBm

Under normal use of condition, this equipment should be kept a separation distance of at least 20cm between the antenna and the body of the user.

## Regulatory Compliance Information

### Europe — EU declaration of conformity

**CE** Hereby, Jya Smart Home (tianjin) Limited declares that the radio equipment - Jya Fjord Pro Air Purifier, type JYKQJHQPR1 is in compliance with Directive 2014/53/EU. The full text of the EU declaration of conformity is available at the following internet address: <https://www.smartmiglobal.com/doc.html>

**WEEE** All products bearing this symbol are waste electrical and electronic equipment (WEEE as in directive 2012/19/EU) which should not be mixed with unsorted household waste. Instead, you should protect human health and the environment by handing over your waste equipment to a designated waste collection point for the recycling of waste electrical and electronic equipment, appointed by the government or local authorities. Correct disposal and recycling will help prevent potential negative consequences to the environment and human health. Please contact the installer or local authorities for more information about the location as well as terms and conditions of such collection points.



For detailed e-manual, please go to <https://www.smartmiglobal.com/pages/manual>

For more information, please visit: <https://www.smartmiglobal.com/>

Need support? Please contact smartmi customer service: [onlinesupport@smartmiglobal.com](mailto:onlinesupport@smartmiglobal.com)

- Если шнур электропитания поврежден, замените его оригинальным шнуром, приобретенным у производителя или в соответствующем сервисном центре.
- Дети в возрасте от 8 лет и лица с ограниченными физическими, сенсорными или умственными способностями или недостаточным опытом и знаниями могут использовать это устройство под наблюдением или после получения инструкций по технике безопасности и осознания возможных рисков.
- Дети не должны играть с устройством. Не разрешайте детям чистить устройство и выполнять другие мероприятия по уходу за ним без присмотра взрослых.
- Перед проведением технического обслуживания убедитесь, что очиститель выключен и отсоединен от сети.

---

• Перед перемещением выключите очиститель воздуха и выньте штепсель из розетки.

- Очиститель воздуха не включится при неправильной установке решетки вентилятора и крышки отсека для фильтра.
- Между воздухозаборными отверстиями и стенами или другими предметами должно оставаться расстояние минимум 20 см.

- 
- Перед чистой или техническим обслуживанием устройство следует отключить от питающей сети.
  - Часто удаляйте пыль, волосы и другие частицы с внешнего сетчатого экрана фильтра, чтобы снизить вероятность роста бактерий.
  - Удаляйте пыль, волосы и частицы из воздухозаборных отверстий очистителя воздуха, чтобы не допустить снижения забора воздуха.
  - Накройте выпускное отверстие воздуха, чтобы не допустить попадания пыли, волос и других частиц, когда очиститель воздуха не используется в течение длительного времени.

---

Во избежание пожара, поражения электрическим током и другого ущерба используйте шнур питания и электрические розетки согласно приведенной ниже инструкции:

- Не прилагайте чрезмерное усилие для вытягивания шнура питания, не скручивайте и не сгибайте его, поскольку это может привести к оголению или разлому электрического провода шнура питания.
- Шнур питания должен вставляться в

подходящий электрический разъем.

- Используйте шнур питания, который поставляется с очистителем воздуха, не используйте какие-либо сторонние шнуры питания.
- Всегда вынимайте шнур электропитания очистителя воздуха из розетки при выполнении технического обслуживания или перемещении очистителя воздуха.
- Немедленно прекратите использование очистителя воздуха при появлении необычных шумов, неприятного запаха, перегреве или неравномерном вращении вентилятора.
- Не вставляйте пальцы или инородные предметы в защитные детали, подвижные детали, воздухозаборные отверстия или выпускные отверстия воздуха.
- Не допускайте попадание в очиститель воздуха таких предметов, как волосы или ткань, чтобы избежать закупоривания воздухозаборных отверстий или выпускных отверстий.
- Не сидите на очистителе, не опирайтесь на него и не наклоняйте его.
- При использовании вместе с газовым оборудованием (например, газовыми печами или водонагревателями) обеспечьте достаточную вентиляцию, чтобы избежать отравления угарным газом.
- Не наливайте какую-либо жидкость, не насыпайте порошки или какие-либо другие вещества и выпускное отверстие воздуха очистителя воздуха.

---

Не используйте очиститель воздуха при следующих обстоятельствах, поскольку это может привести к поражению электрическим

током, пожару или другому ущербу:

- Около источников открытого пламени, например, свечей, каминов, плит, каминов, сигарет, хлопушек, зажигалок, универсальных горелок, акалитов или жаровен.
- Около приборов, производящих высокую температуру, например, электрических нагревателей, вентиляторных воздухонагревателей, электрических грелок для ног, электроплит и электрических утюгов.
- Примите меры, чтобы в очиститель воздуха не попадали воспламеняемые предметы.
- В неустойчивом положении, когда очиститель воздуха легко может перевернуться.
- В среде с чрезвычайно высокой температурой, влажностью или сыростью, например, в ванной.
- В случае опрокидывания продукта под воздействием внешних сил или его выхода из рабочего состояния по другим причинам перед тем, как продолжить его использование, следует убедиться в его надлежащем внешнем состоянии, а также в том, что все компоненты установлены на свои места (например, после падения следует установить на место верхнюю решетку). В случае невозможности дальнейшего использования продукта следует обратиться в отдел послепродажного обслуживания или к дилеру за заменой.

Перед использованием внимательно прочтите это руководство и сохраните его для справки.

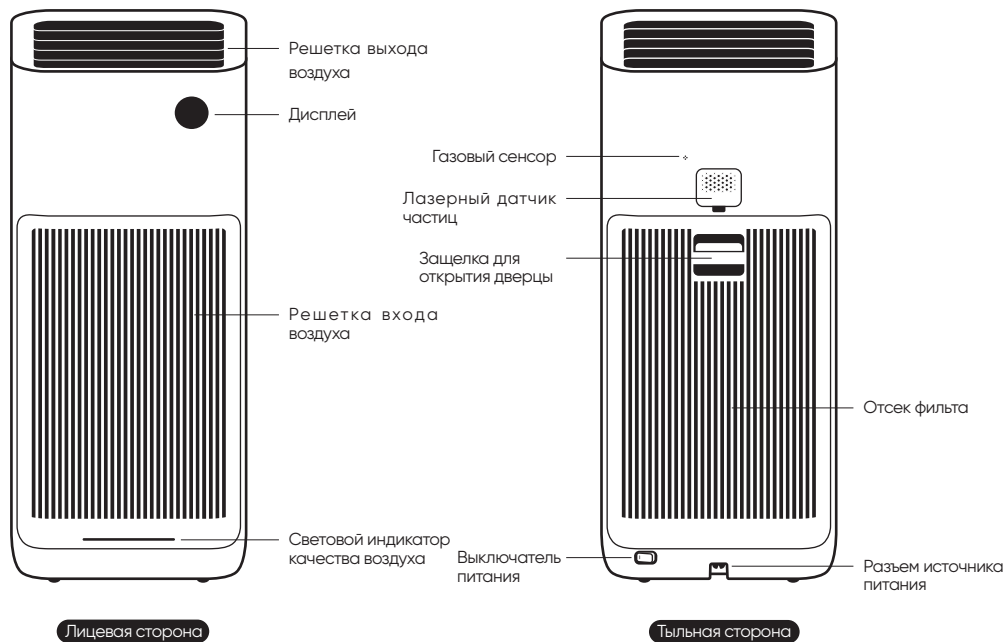

### Световой индикатор качества воздуха

Индикатор показывает общее качество воздуха в зависимости от концентрации в нём PM2.5, PM10, TVOC.

Зелёный	отличное
Жёлтый	хорошее
Оранжевый	среднее
Красный	плохое

Примечание: в настоящем руководстве изображения изделия и его аксессуаров, а также пользовательского интерфейса являются только схематическими и служат для справки. Фактическое изделие может отличаться от изображений из-за обновлений и усовершенствований изделия. См. фактическое изделие.

 Перед включением очистителя обязательно снимите упаковку с фильтра!

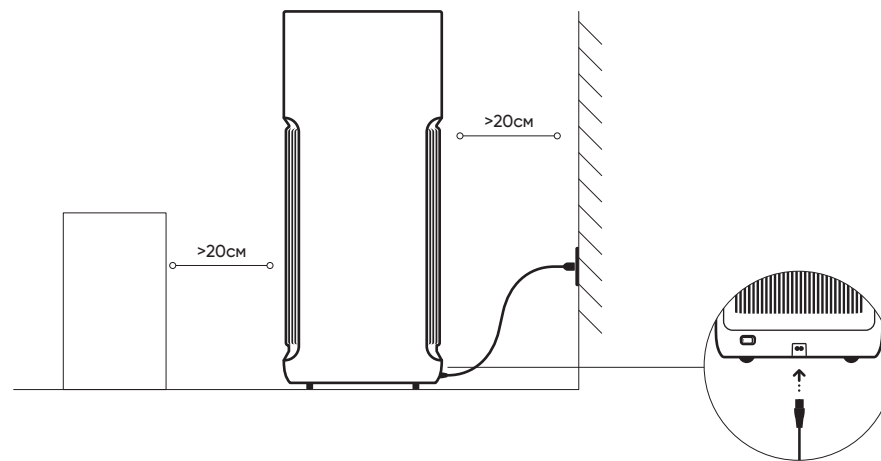

**Установка на месте** Для лучшего функционирования очистителя воздуха во время его использования отверстие входа воздуха основного корпуса должно располагаться на определенном расстоянии от стен и других препятствий (подробнее см. на рис. выше).

Рекомендация: Для повышения эффективности рекомендуется во время использования очистителя воздухе держать двери и окна закрытыми.

**Подключение к источнику питания** Подключите кабель питания к разъему источника питания, расположенному в нижней части устройства. Включите кабель в розетку.

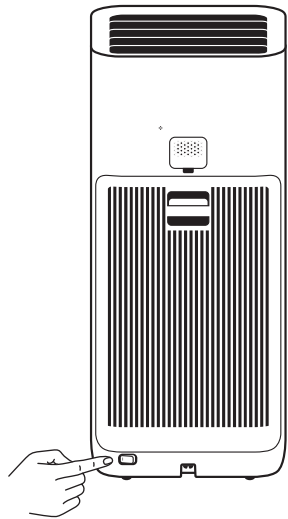

После подключения к источнику питания нажмите на кнопку включения питания в нижней задней части корпуса очистителя воздуха.



Интерфейс включения/выключения

Интерфейс температуры и влажности

После включения питания на дисплее отображается интерфейс включения/выключения, основной блок входит в режим ожидания и для его включения необходимо нажать на значок на дисплее.

Рекомендация: после нахождения в режиме ожидания в течение 1 минуты на дисплее основного корпуса появляется интерфейс температуры и влажности. Коснитесь экрана, чтобы вернуться к интерфейсу включения/выключения.

Рекомендация: между главными интерфейсами можно переключаться движением влево или вправо.

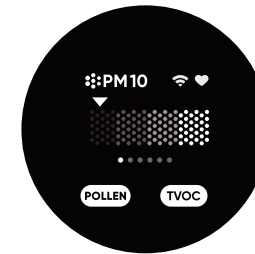

Главный интерфейс PM10



Главный интерфейс PM2.5

POLLEN TVOC

Световой индикатор пыли и TVOC

Зелёный — отличное  
Жёлтый — хорошее  
Оранжевый — среднее  
Красный — плохое

POLLEN TVOC  
POLLEN TVOC  
POLLEN TVOC  
POLLEN TVOC



Режимы работы

- А** Автоматический: автоматически регулирует эффективность очистки в зависимости от качества воздуха в помещении
- ☾ Сон: работает со сверхнизким уровнем шума
- Выбранный: по умолчанию использует самый мощный режим; при помощи приложения позволяет установить область использования, отрегулировать эффективность очистки и сохранить настройки.

PM2.5  
014

Числовое значение PM2.5

Очень хорошо 1-20 µg/m<sup>3</sup>  
Хорошо 21-35 µg/m<sup>3</sup>  
Среднее 35-55 µg/m<sup>3</sup>  
плохое > 55 µg/m<sup>3</sup>



Световой индикатор Wi-Fi

Внимание: PM10 означает крупные частицы с аэродинамическим диаметром от 2,5 до 10 мкм (PM10-PM2.5). К крупным частицам относятся, например, пыль, пыльца, споры и летучая зола.

**Интерфейс режимов работы**

Для переключения между автоматическим, ночным и настраиваемым режимами работы нажмите на соответствующий значок на дисплее.

Основной дисплей аппарата

Переместить влево/вправо

Смахните вниз для входа в интерфейс включения/выключения

**Интерфейс настроек**

Для переключения между интерфейсами настроек проведите пальцем влево или вправо и нажмите на необходимый интерфейс для осуществления настройки.

- 1 Угол выхода воздуха**  
Коснитесь, чтобы последовательно сменить три угла выхода воздуха
- 2 Регулирование яркости экрана**  
Коснитесь, чтобы последовательно установить четыре степени яркости экрана
- 3 Сброс Wi-Fi**  
Сброс, отключение/включение настроек Wi-Fi.
- 4 Срок службы фильтра**  
Отображение оставшегося срока службы фильтра

Рекомендация: если экран погас, коснитесь один раз, чтобы вывести его из спящего режима.

## Сброс настроек Wi-Fi

## Сброс настроек Wi-Fi

Если не удастся подключить очиститель к приложению, проведите пальцем по главному экрану вправо, чтобы войти в интерфейс настройки Wi-Fi, и нажмите «Сброс» для подтверждения. Когда значок Wi-Fi на экране замигает, это будет означать, что сброс выполнен успешно.



## Включение/выключение Wi-Fi

Для входа в интерфейс настройки Wi-Fi проведите пальцем вправо по главному экрану, нажмите «Отключить» / «Включить» и затем «ОК» для отключения или включения функции Wi-Fi.



## Инструкция к фильтру и его замена

## Инструкция к фильтру

Фильтр  
Замена производится каждые 6-12 месяцев



## Напоминание о состоянии фильтра



**Указания по установке фильтра**  
Очиститель не находит фильтр или установлен не оригинальный фильтр.



**Указания по замене фильтра**  
Если до конца срока службы фильтра осталось менее 10%, то после включения на дисплее отобразится рекомендация заменить фильтр, а через 5 секунд будет выполнен переход к интерфейсу замены фильтра.

Рекомендация: при полном заполнении фильтра с активированным углем вредными газами может начаться распространение неприятного запаха, в этом случае рекомендуем на некоторое время оставить фильтр в хорошо освещенном месте с хорошей вентиляцией чтобы, улучшить активность активированного угля и частично восстановить адсорбционную способность фильтра. Пожалуйста, своевременно замените фильтр по окончании срока его службы.

## Как приобрести фильтр

Отсканируйте QR-код или посетите официальный магазин smartmi  
Подробнее на <https://www.smartmglobal.com/filters/jya-fjordfilter-pro>



Предупреждение: перед заменой фильтра выключите очиститель воздуха и отключите его от источника питания.

**01 Откройте отсек фильтра**

Для этого нажмите на защёлку на отсеке фильтра.

**02 Удаление старого фильтра**

Потяните за ручку и вытащите старый фильтр.

**03 Установка нового фильтра**

Снимите с фильтра упаковку. Установите новый фильтр на место и закройте отсек фильтра.

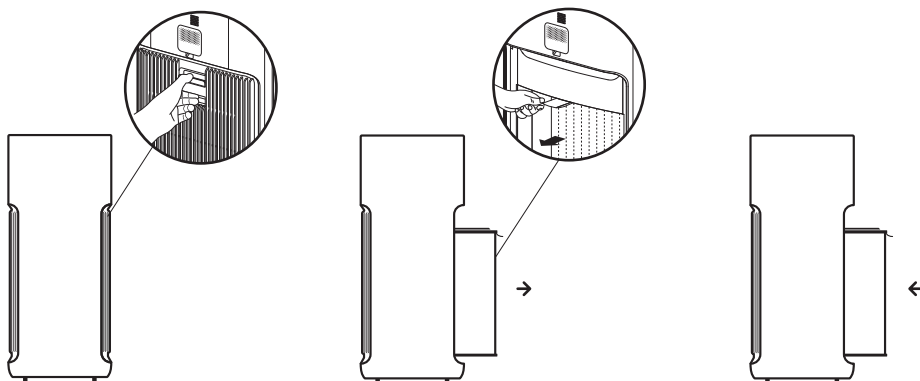

Рекомендация:  
Производите своевременную замену фильтра в соответствии с его сроком службы.  
Приобретайте оригинальные фильтры на официальном сайте.

**Подключение устройства к Smartmi Link**

Данное устройство уже привязано к приложению Smartmi Link, с помощью которого им можно управлять. Отсканируйте QR-код или найдите «Smartmi Link» в магазине приложений, чтобы загрузить и установить его. Перейдите на главную страницу Smartmi Link, нажмите «+» в середине страницы, затем с помощью подсказок добавьте ваше устройство.



Внимание:

- Убедитесь, что ваша сеть Wi-Fi доступна и имеет доступ в Интернет. Держите телефон как можно ближе к устройству.
- Данное устройство не поддерживает сеть 5G. В списке устройств приложения данное изделие называется очистителем воздуха Jya Fjord Pro

\* Более подробную инструкцию см. на сайте: <https://www.smartmglobal.com/pages/helpcenter>

**Интеллектуальное управление с помощью Apple HomeKit**

- 1 Откройте домашнее приложение на iPhone или iPad.
- 2 Нажмите «Add Accessory» (Добавить аксессуар), затем отсканируйте код настройки HomeKit на наклейке изделия (две наклейки на блоке устройства, см. рисунок) или введите восьмизначный код настройки, расположенный над кодом настройки HomeKit. После этого устройство будет привязано к домашнему приложению Apple.

После привязки к HomeKit устройство можно привязать к приложению Smartmi Link. В приложении Smartmi Link перейдите на страницу «Personal Info» (Личная информация). Нажмите «HomeKit Info» (Информация о HomeKit), затем с помощью подсказок привяжите устройство HomeKit. Устройства, привязанные к приложению Smartmi Link, также можно добавить в HomeKit. В приложении Smartmi Link перейдите на страницу «Device Control» (Управление устройством). В разделе «Settings» (Настройки) нажмите «Add to HomeKit» (Добавить в HomeKit), затем с помощью подсказок привяжите устройство к HomeKit.

Внимание:

- Убедитесь, что ваша сеть Wi-Fi доступна и имеет доступ в Интернет. Держите телефон как можно ближе к устройству. (Данное устройство не поддерживает сеть 5G).
- Для управления этим устройством, совместимым с HomeKit, рекомендуется использовать версию iOS 13.0 или выше.
- Не теряйте код настройки HomeKit! После сброса к заводским настройкам для подключения устройства к HomeKit потребуется снова отсканировать код настройки.
- Компания Apple Inc. является владельцем товарных знаков iPad и iPhone, зарегистрированных в США и других странах.
- Чтобы получить возможность автоматически управлять этим устройством с поддержкой HomeKit и использовать его вне дома, нужно настроить HomePod, Apple TV или iPad в качестве домашнего концентратора. Рекомендуется обновить программное обеспечение и операционную систему до последней версии.

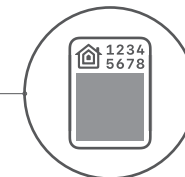
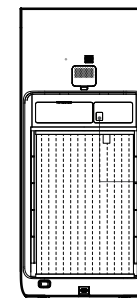

Код настройки HomeKit

## Техническое обслуживание и уход

Предупреждение: перед выполнением следующих действий выключите очиститель воздуха и отключите его от источника питания.

### Чистка отсека фильтра

Для обеспечения вентиляции и эффективного очищения убрать накопившуюся пыль из решетки входа воздуха и со стен отсека можно при помощи пылесоса или аккуратно протерев поверхности мягкой тканью.

Внимание: во избежание повреждения аппарата не лейте и не распрыскивайте на него воду, а также не протирайте корпус влажной тряпкой.

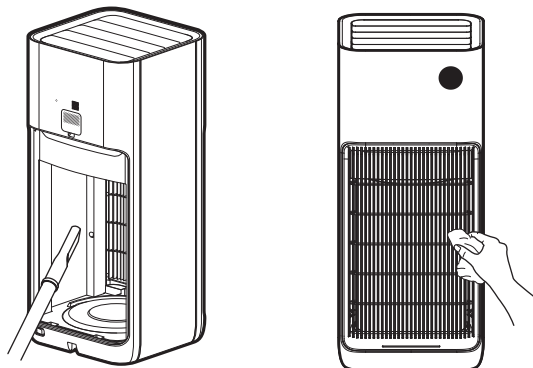

### Чистка лазерного датчика частиц

Как показано на рисунке, откройте отсек лазерного датчика частиц неострым инструментом и очистите фильтрующую сетку отсека и датчик с помощью воздушного пульверизатора или фена.

Внимание: запрещается использовать горячий воздух.

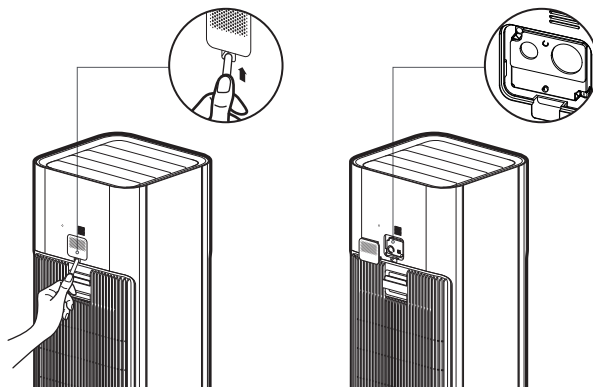

23

## Технические характеристики

Название	Очиститель воздуха Jya Fjord Pro
Модель	JYKQJHQPR1
Номинальное напряжение	100-240 В
Номинальная частота	50/60 Гц
Номинальная мощность	65 Вт
Цвет	Серебряный
Вес нетто	Прибл. 10,0 кг
Размеры изделия	310 x 300 x 716.5 mm
Эффективная зона действия	38-66m <sup>2</sup> *
Уровень шума	≤67 дБ (А)
Скорость подачи чистого воздуха ( частицы CADR )	550m <sup>3</sup> /h
Скорость подачи чистого воздуха TVOC ( TVOC CADR )	250m <sup>3</sup> /h
Эффективность очистки частиц	Высокая
Энергопотребление в режиме ожидания сети	< 2,0 Вт
Беспроводное подключение	Wi-Fi IEEE 802.11 b/g/n, 2,4 ГГц
Температура хранения	от -10 °C до 40 °C
Влажность при хранении	5%-90%

Дата изготовления: см. на упаковке  
Сведения об импортере указаны на упаковке.  
Сделано в Китае

Примечание: при проведении всех испытаний на производительность выходное отверстие было установлено в положение 90°.

RF Технические характеристики:  
Wi-Fi 2,4 ГГц (2400-2483,5 MHz), Максимальная выходная мощность: <20 дБм  
При обычных условиях использования между антенной этого оборудования и телом пользователя должно сохраняться расстояние не менее 20 см.

24

## Информация о соответствии требованиям

### Декларация о соответствии нормативным требованиям ЕС

**CE** Настоящим компания Jya Smart Home (tianjin) Limited заявляет, что тип радиооборудования - Очиститель воздуха Jya Fjord Pro, JYKQJHQPR1 соответствует требованиям Директивы 2014/53/EU. Полный текст декларации о соответствии нормативным требованиям ЕС доступен по следующему адресу: <https://www.smartmglobal.com/doc.html>

### Информация об утилизации и переработке отходов электрического и электронного оборудования

 Все изделия, обозначенные символом раздельного сбора отработанного электрического и электронного оборудования (WEEE, директива 2012/19/EU), следует утилизировать отдельно от несортируемых бытовых отходов. С целью охраны здоровья и защиты окружающей среды такое оборудование необходимо сдавать на переработку в специальные пункты приема электрического и электронного оборудования, определенные правительством или местными органами власти. Правильная утилизация и переработка помогут предотвратить возможные негативные последствия для окружающей среды и здоровья человека. Чтобы узнать, где находятся такие пункты сбора и как они работают, обратитесь в компанию, занимающуюся установкой оборудования, или в местные органы власти.



Подробное электронное руководство см. по адресу <https://www.smartmglobal.com/pages/manual>  
Для получения дополнительной информации см: <https://www.smartmglobal.com/>  
Нужна поддержка? Обратитесь в службу поддержки клиентов Smartmi по адресу: [onlinesupport@smartmglobal.com](mailto:onlinesupport@smartmglobal.com)

Manufactured by: Jya Smart Home (tianjin) Limited.  
Address: Room Z118-1-1, South District, Finance Trade Center, No. 6975 Yazhou Road,  
Dongjiang Free Trade Port Zone, Tianjin Pilot Free Trade Zone, China  
For detailed e-manual, please go to <https://www.smartmglobal.com/pages/manual>  
For further information, please go to <https://www.smartmglobal.com>